



1. BILSTEIN- Federbein mit Original- Feder
2. BILSTEIN- Federbein mit BILSTEIN- Feder
3. Original- Federbein mit BILSTEIN- Feder

Fahrzeug auf radfreie Hebebühne stellen, anheben und Räder demontieren.
Falls notwendig müssen Bremsschlauch/-halter/ Zuleitung für ABS/ Stabilisatoren/ Pendelstützen gelöst und demontiert werden.



Die Schräglenker sind beim Ausbau stets mit geeignetem Hilfswerkzeug abzustützen!

Untere Befestigung lösen und entfernen.

Obere Befestigungsmuttern am Stützlager entfernen.

Das Federbein komplett ausbauen und in einem geeigneten Spannbock spannen.

Die Feder mit einem Spanngerät so weit vorspannen, bis das Stützlager frei ist.

Mutter und Original- Anbauteile demontieren.

Original- Anbauteile in umgekehrter Reihenfolge, analog zum Ausbau, auf BILSTEIN- Vorderachsbein montieren.

Original- Anbauteile nur wiederverwenden, wenn sie noch neuwertig sind; ansonsten durch Neuteile ersetzen.

Komplettiertes Vorderachsbein in umgekehrter Reihenfolge analog zum Ausbau wieder montieren.

Alle selbstsichernden Muttern werden durch neue ersetzt. Anzugsmomente siehe Tabelle.



Vor dem Entspannen der Feder ist darauf zu achten, daß die Federenden korrekt in den Ausschnitten des oberen und unteren Federtellers anliegen!

1. BILSTEIN strut with original spring
2. BILSTEIN strut with BILSTEIN spring
3. Original strut with BILSTEIN spring

Place vehicle on a chassis hoist, lift it and remove wheels.
If necessary release brake hose/ brake hose holder/ stabilizer/ ABS- hose and/ or swing- support at strut.



The lower control arm must be supported by suitable means!

Remove bottom mount.

Remove top fixing nuts from support bearing.

Remove complete strut and clamp it in an appropriate strut vise.

Compress suspension spring until tension on support bearing is released.

Release nut and remove original equipment mounting parts.

Fit original mounting parts on strut in reverse sequence of removal.

Replace original mounting parts with new ones if they are not in good condition.

Fit assembled strut to the vehicle in reverse sequence of removal.

All self- locking nuts must be replaced. Tightening torques see list.



Before releasing the spring, care is to be taken to ensure that the ends of the spring rest in the cutouts of the top and bottom spring plates.

DARSTELLUNGEN SIND NUR SCHEMATISCH!
KEINE DARSTELLUNG DIVERSER
HALTER O. Ä. AM FEDERBEIN!

DRAWINGS ARE GENERALIZED! BRACKETS,
ETC. SPECIFIC TO STRUT ARE NOT SHOWN!

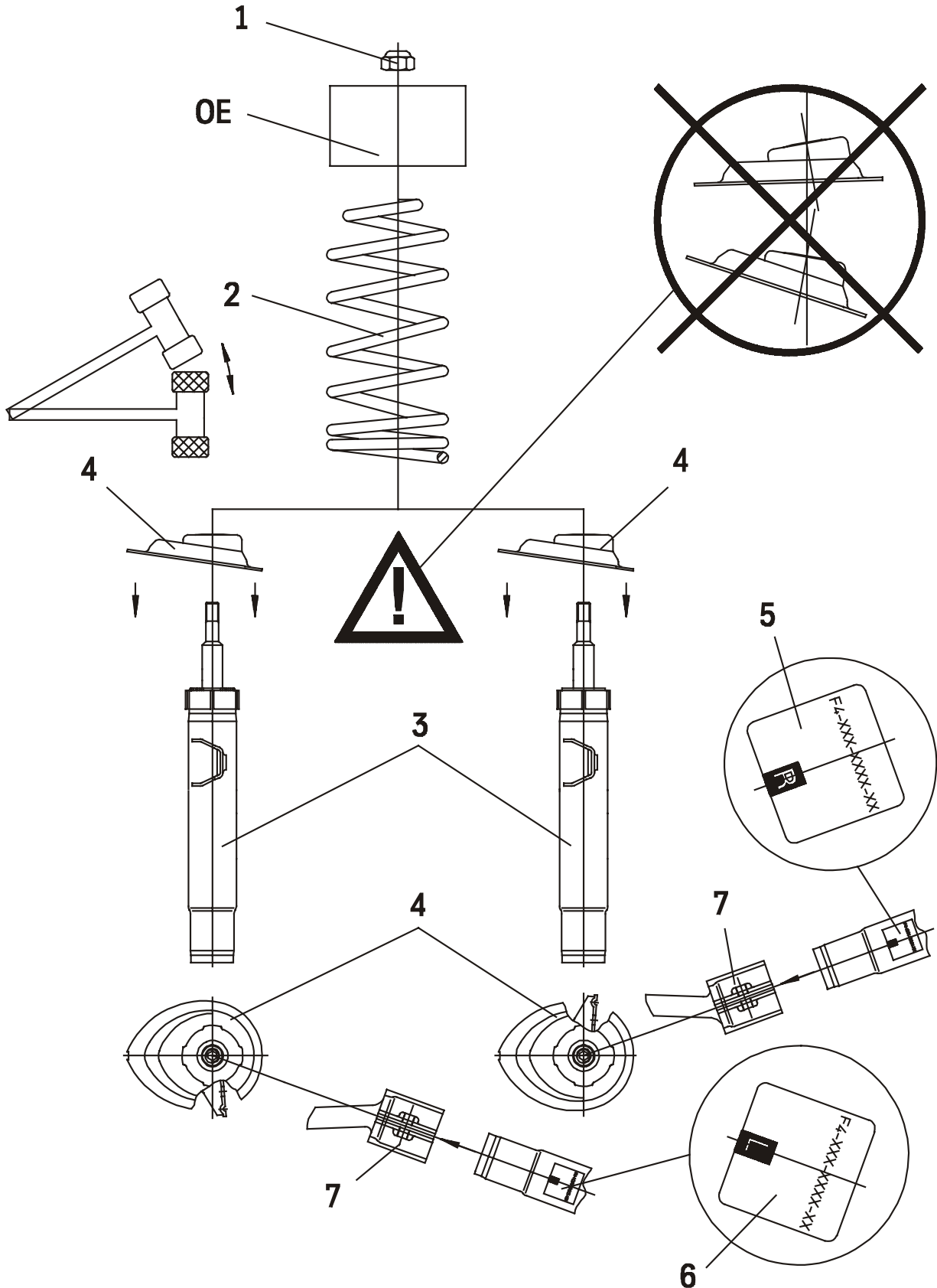



1. Mutter *B
- OE. Original Anbauteile
2. Fahrwerksfeder
3. BILSTEIN- Federbein
4. Original Federteller
(vom Original Federbein abnehmen)
5. Aufkleber „Rechts“ *B
6. Aufkleber „Links“ *B
7. untere Befestigungsaufnahme

* B = BILSTEIN Lieferumfang

1. Nut *B
- OE. Original Equipment (original mounting parts)
2. Suspension spring
3. BILSTEIN- strut
4. Original spring plate
(remove from original strut)
5. Label „Right“ *B
6. Label „Left“ *B
7. Clamp- bracket (at spindle)

* B = Mounting parts supplied by BILSTEIN

Tabelle 1

Gewinde	M 8	M 10	M 12	M 14	M 16	Thread
Anzugsmoment Nm	13	25	45	72	110	Torque Nm
Anzugsmoment ft lb	10	19	34	54	83	Torque ft lb

List 1

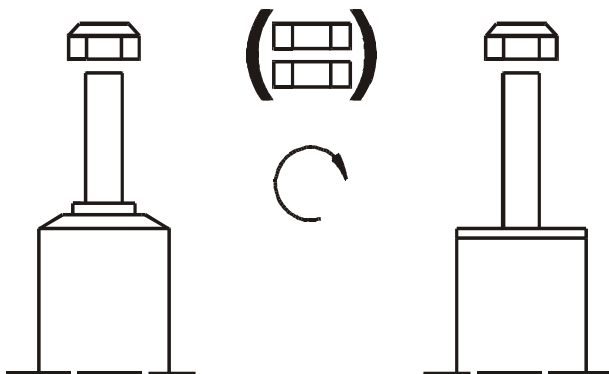

E4-WM5-Y207A00

EINBAUANLEITUNG/ MOUNTING INSTRUCTION



ThyssenKrupp Bilstein Suspension GmbH
August-Bilstein-Str. 4, 58256 Ennepetal
Postfach 11 51, 58240 Ennepetal
Telefon: (0 23 33) 4791-0, Telefax: (0 23 33) 7 91- 4900
Hotline: 01805- 600- 860; Internet: www.bilstein.de